

第1期

組裝前罩

從代表Trueno個性主張的收納式頭燈開始組裝!製作時要注意零件的左右方向。

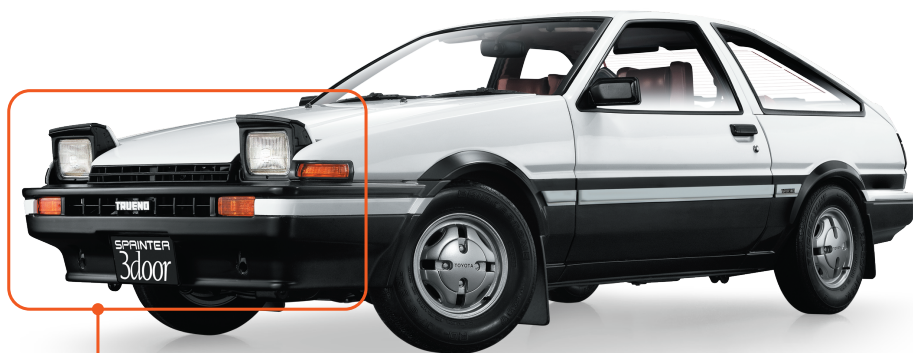

※零件名稱及組裝指南中的「左·右」指的是乘坐時從駕駛座看過去的方向。「右(R)」代表駕駛座一側,「左(L)」則是助手座一側。

透過影片Check組裝步驟!

輕鬆使用智慧型手機查看



- 1-A 前保險桿
- 1-B 頭燈鏡片 (L)
- 1-C 頭燈鏡片 (R)
- 1-D 頭燈反射鏡 (L)
- 1-E 頭燈反射鏡 (R)
- 1-F 頭燈外殼 (L)
- 1-G 頭燈外殼 (R)
- 1-H 收納式頭燈蓋 (L)
- 1-I 收納式頭燈蓋 (R)
- 1-J 收納式頭燈飾板 (L)
- 1-K 收納式頭燈飾板 (R)
- 1-L 前方向燈鏡片×2
- 1-M 前方向燈殼 (L)
- 1-N 前方向燈殼 (R)
- 1-O TRUENO 徽章
- 1-P 車牌
- 1-Q 車牌貼紙×3
- AP螺絲 (1.7×4mm) ×15 (備用3)
- 附贈工具 十字螺絲起子 0號



螺絲種類及  
備用螺絲的保存方法

本期刊中的螺絲標記為「AP螺絲」、「SP螺絲」、「BM螺絲」等,依據螺絲頭部、螺紋形狀和長度的不同,取名兩個英文字母的名稱。此外,零件清單中括號內的數字代表螺絲直徑×長度(mm),以表示尺寸。由於所有螺絲都需根據固定位置和材質而去選擇適當的種類,因此請務必依照指示使用指定的螺絲。另外,備用的螺絲可根據螺絲種類放入夾鏈袋中分類保存,遺失時就可以有效利用。



關於本期刊使用螺絲的例子。在第1期中僅使用AP螺絲,但在今後的組裝中將使用各種長度和形狀的螺絲。本期刊中根據每種螺絲頭部形狀、螺紋間距、使用對象的材質和用途等特性,為其取名由英文字母組成的螺絲名稱。



可以進行精準作業  
的鉗子

細前端的鉗子不僅可以牢牢抓住小型零件,還有在本期要黏貼車牌貼紙的情況下,需要精確定位到水平或垂直時,也非常有用。事先準備一支這樣的鉗子會方便。



## step 1 組裝右側收納式頭燈

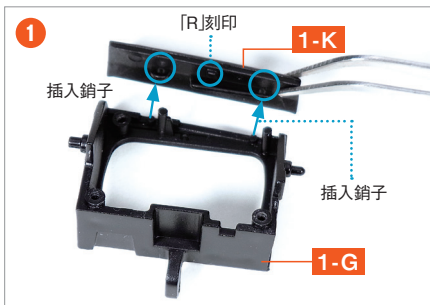

將頭燈外殼 (R) 1-G 的兩根銷子插入收納式頭燈飾板 (R) 1-K ○標記的孔中。



將頭燈鏡片 (R) 1-C 翻轉，確認切口朝下，然後對準 1-G 內側的突起部分，將其組裝在一起。將頭燈反射鏡 (R) 1-E 疊放在 1-G 的內側。

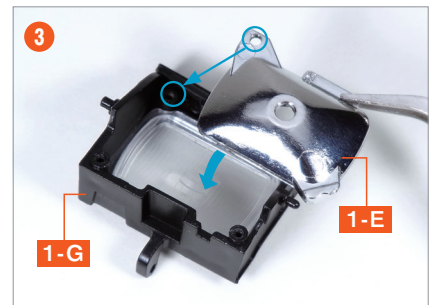

將頭燈反射鏡 (R) 1-E 疊放在 1-G 的內側。對齊螺絲孔，使用 AP 螺絲在一個位置進行固定。

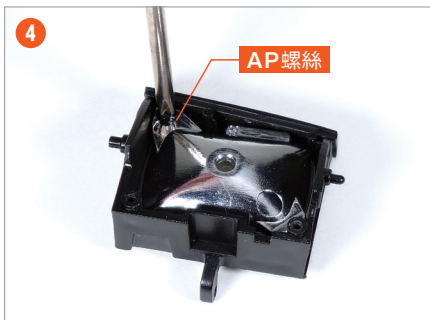

對齊螺絲孔，使用 AP 螺絲 在一個位置進行固定。在步驟 4 組裝好的零件上面，放上收納式頭燈蓋 (R) 1-I，將它們組裝起來。

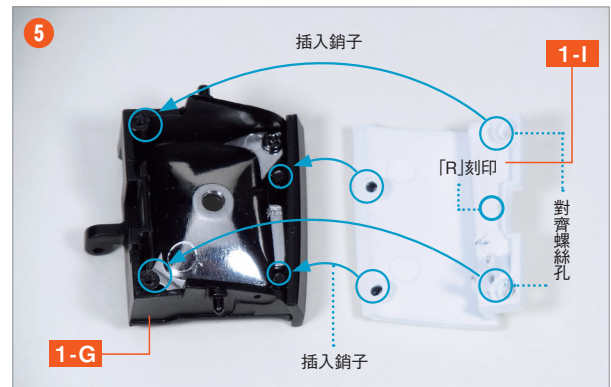

在步驟 4 組裝好的零件上面，放上收納式頭燈蓋 (R) 1-I，將它們組裝起來。

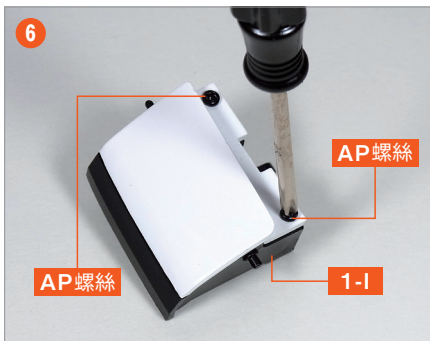

為了防止在步驟 5 組裝好的零件脫落，請壓住零件並翻轉至正面，對齊螺絲孔，在照片所示的兩處使用 AP 螺絲 鎖緊固定。



**鎖緊螺絲的技巧**

使用螺絲起子時，將其垂直放置於螺絲上，以壓入 80%、旋轉 20% 的比例，壓緊螺絲來鎖緊固定。過度擰緊會導致螺絲頭的槽壓扁，使其無法固定，因此要注意不要擰得太緊。

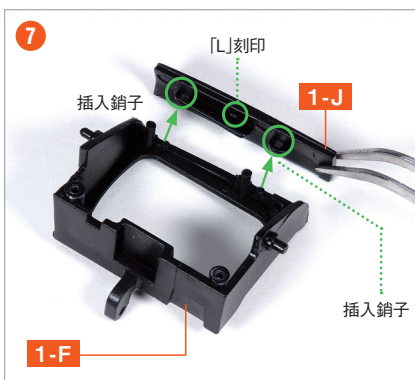
## step 2 組裝左側收納式頭燈

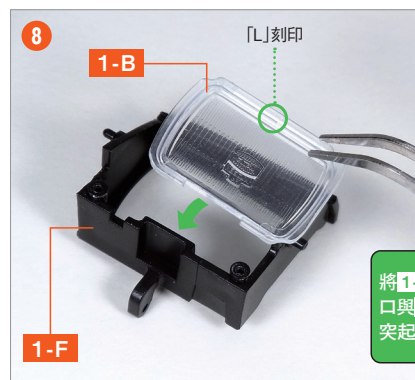

將頭燈外殼 (L) 1-F 的兩根銷子插入收納式頭燈飾板 (L) 1-J ○標記的孔中。



將頭燈鏡片 (R) 1-B 翻轉，確認切口朝下，然後對準 1-F 內側的突起部分，將其組裝在一起。

將 1-B 的切口與 1-F 的突起部分對齊

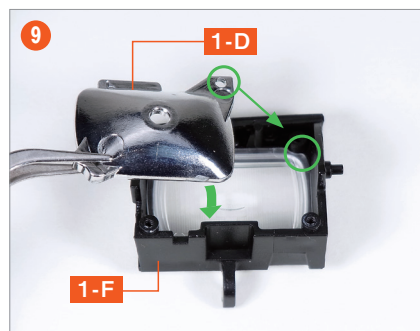

將頭燈反射鏡 (L) 1-D 疊放在 1-F 的內側。



對齊螺絲孔，使用 AP 螺絲 在一個位置進行固定。

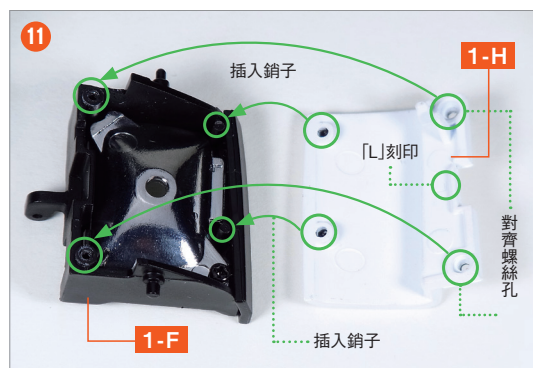

在步驟 10 組裝好的零件上面，放上收納式頭燈蓋 (L) 1-H，將它們組裝起來。



為了防止在步驟 11 組裝好的零件脫落，請壓住零件並翻轉至正面，對齊螺絲孔，在照片所示的兩處使用 AP 螺絲 鎖緊固定。

### step 3 裝上前保險桿的方向燈鏡片

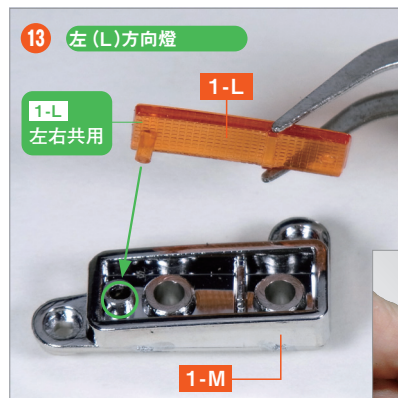

在前方向燈殼 (L) 1-M 照片中 〇 所圈出的洞孔中，插入前方向燈鏡片 1-L 背面的銷子以固定。

※如果零件的側邊有不平處，請使用鑽石砂紙等工具將其修整。



1-M 的洞孔和 1-L 的銷子，從側面看有角度。請注意按照這個角度均勻地插入。

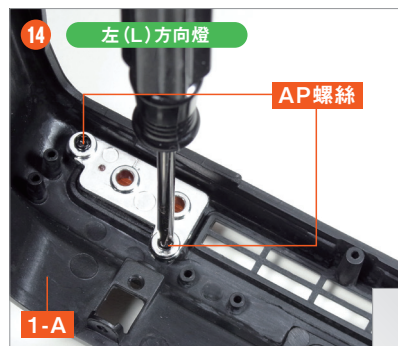
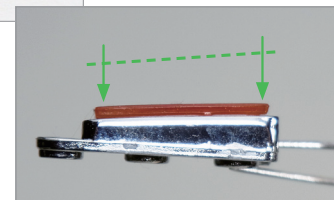

將在步驟 13 組裝好的左方向燈，對準螺絲孔，放置在前保險桿 1-A 背面左側的方形洞孔中，然後在照片上的兩處位置，使用 AP 螺絲 鎖緊固定。

※如果方向燈難以安裝，可以從保險桿背面使用鑽石砂紙等工具稍微磨平洞孔及修整內側角。



與步驟 13 相同，將另一個方向燈鏡片 1-L，裝到前方向燈殼 ((R) 1-N 中。



與步驟 14 相同，將在步驟 15 組裝好的右方向燈，對準螺絲孔，放置在前保險桿 1-A 背面右側的方形洞孔中，然後在照片上的兩處位置，使用 AP 螺絲 鎖緊固定。

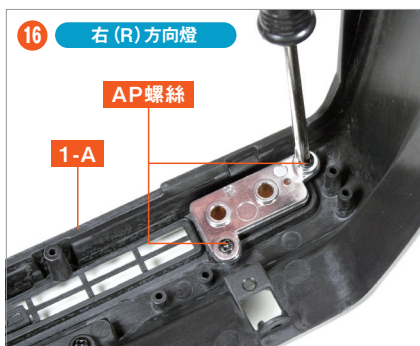

#### step 4 裝上 TRUENO 徽章和車牌

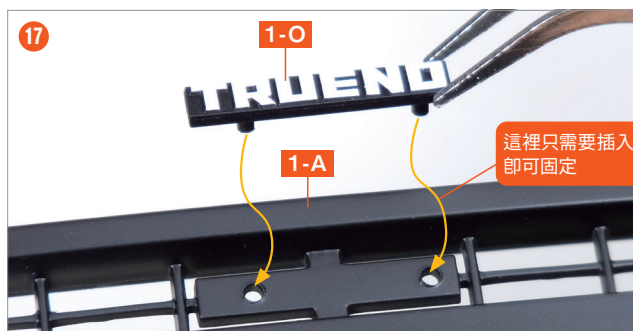

將 TRUENO 徽章 1-O 按照片方向，對準前保險桿 1-A 格柵中央的洞孔，將徽章的銷子插入。

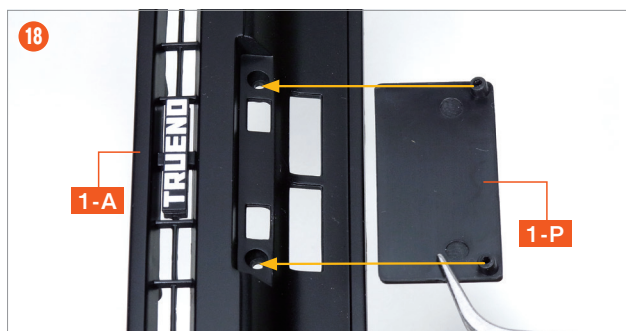

將車牌 1-P 背面的螺絲孔對準前保險桿 1-A 如照片的洞孔。

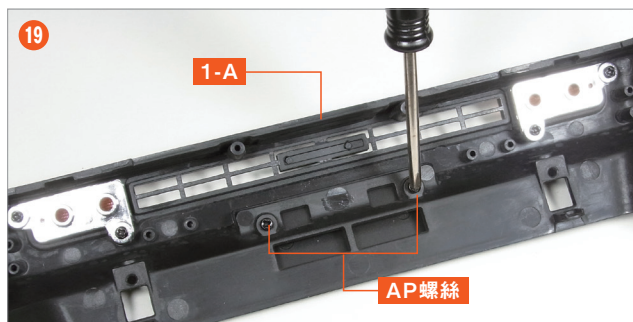

爲了避免脫落按住車牌，同時將前保險桿翻轉到裡面，並在照片中的兩處地方使用 AP 螺絲 固定。



清除車牌上的污垢和灰塵後，撕下車牌貼紙 1-Q 的底紙，貼在車牌上。

本期  
組裝

## 完成!

已完成的前保險桿和收納式頭燈，將在後續的期刊中安裝到車子主體上。請妥善保管，避免遺失。此外，1-Q 車牌貼紙的剩餘兩張也建議作為備用保管。

